

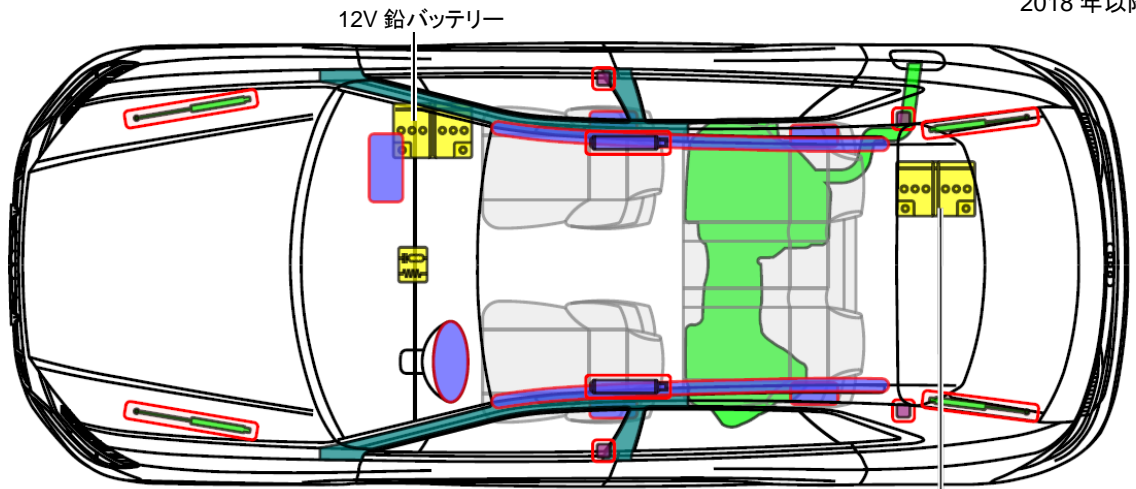

▶ Audi Q8 / SQ8 / RS Q8 注:EU 仕様のためハンドル位置等細部が異なる場合がある

2018 年以降



48V リチウムイオンバッテリー
(48V マイルドハイブリッド)

⚠ 警告 48V: アーク放電による危険
48V バッテリーを外す前にイグニッション
スイッチをオフにしてください。

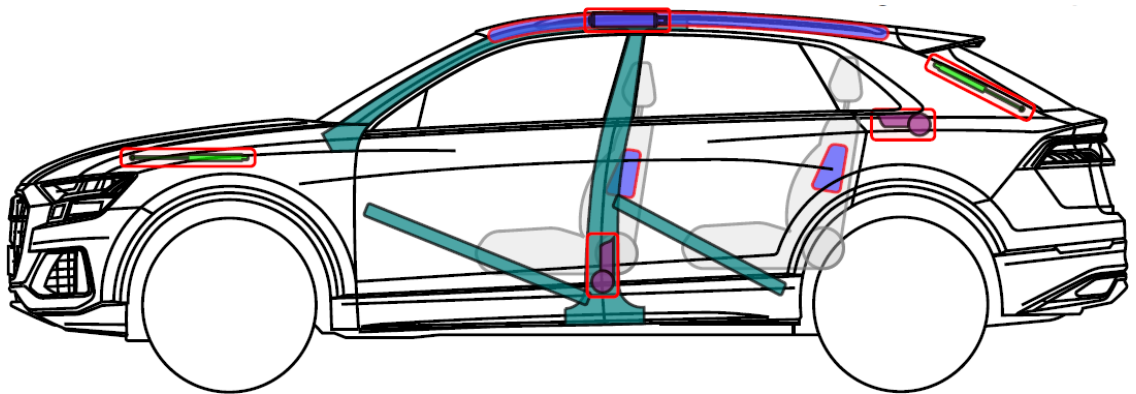

システム配置図

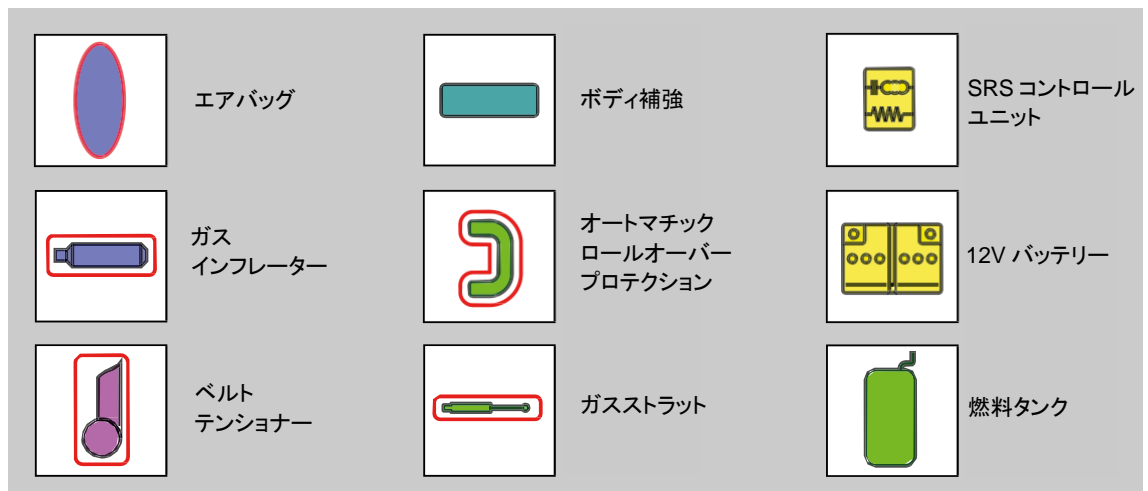

12V 鉛バッテリー

1. フロアマットを取り外す。
2. フロアパネルを開ける。
3. 12V バッテリーのマイナス側端子を外す。



48V リチウムイオンバッテリー (48V マイルドハイブリッド)

⚠ エアバッグが展開するような事故が発生すると、48V オンボードパワーサプライバッテリーが自動的に遮断されます。

いかなる場合においても、車両の供給電圧を遮断するためには、12V 鉛バッテリーに加えて 48V リチウムイオンバッテリーを個別に遮断する必要があります。

⚠ 警告! 48V でのアーク放電による危険

⚠ 48V バッテリーを外す前にイグニッションスイッチをオフにしてください。

アーク放電によるリスクを最小限に抑えるために、以下の手順でバッテリーを遮断することを推奨します：

1. ラゲージルームからフロアパネルを取り外す。
2. スペアタイヤとツールキットを取り外す。
3. スクリュードライバーでボルト(4 本)を取り外して 48V リチウムイオンバッテリーからカバーを取り外す。
4. コネクターを外す。
5. 端子カバーを外して、48V リチウムイオンバッテリーのマイナス側端子を外す。

